

DOWNLIGHT LED ENCASTRÉ LUMOS 1500 lm - 16 W

GAMME

Température de couleur	Code
3000 K	243 580
4000 K	243 581



CARACTÉRISTIQUES TECHNIQUES

Données générales :

- Type de source : **LED SMD intégrée**
- Diamètre de perçage : **150 mm**
- Puissance (Watt) : **16 W**
- Durée de vie de la LED :
25 000 heures
- Nombre de cycle d'allumage :
12 500 on/off
- Matière : **Polycarbonate (PC)**
- Indice de protection : **IP20**
- Indice de résistance mécanique : **IK05**
- Garantie : **3 ans**
- Poids : **0,155 kg**

Données d'éclairage :

- Flux lumineux (Lumen) : **1500 lm**
- Angle du faisceau : **110°**
- Indice de Rendu des Couleurs (IRC) :
80

Données électriques :

- Classe de protection électrique :
Classe II
- Intensité : **0,122 mA**
- Tension : **220-240 VAC**
- Fréquence : **50-60 Hz**



DOWNLIGHT LED ENCASTRÉ LUMOS 1500 lm - 16 W

Raccordement rapide



Faible encombrement



38 mm



2 pattes de fixation

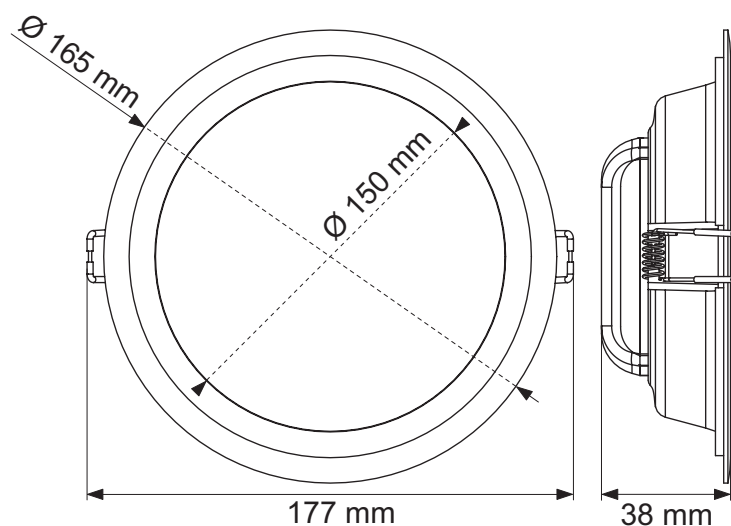

Code	Gencod	Packaging
243 580	3600072435808	Boîte carton
243 581	3600072435815	Boîte carton