

DOWNLIGHT LED ENCASTRÉ LUMOS 2500 lm - 24 W

GAMME

Température de couleur	Code
3000 K	243 583
4000 K	243 582



CARACTÉRISTIQUES TECHNIQUES

Données générales :

- Type de source : **LED SMD intégrée**
- Diamètre de perçage : **200 mm**
- Puissance (Watt) : **24 W**
- Durée de vie de la LED :
25 000 heures
- Nombre de cycle d'allumage :
12 500 on/off
- Matière : **Polycarbonate (PC)**
- Indice de protection : **IP20**
- Indice de résistance mécanique : **IK05**
- Garantie : **3 ans**
- Poids : **0,255 kg**

Données d'éclairage :

- Flux lumineux (Lumen) : **2500 lm**
- Angle du faisceau : **110°**
- Indice de Rendu des Couleurs (IRC) :
80

Données électriques :

- Classe de protection électrique :
Classe II
- Intensité : **0,198 mA**
- Tension : **220-240 VAC**
- Fréquence : **50-60 Hz**



DOWNLIGHT LED ENCASTRÉ LUMOS 2500 lm - 24 W

Raccordement rapide



2 pattes de fixation



Faible encombrement



38 mm

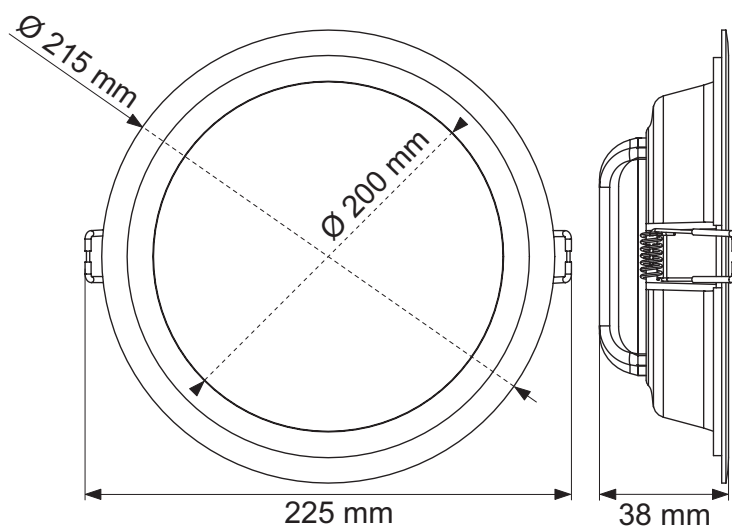

Code	Gencod	Packaging
243 582	3600072435822	Boîte carton
243 583	3600072435839	Boîte carton